

# MULTITEL MJ190/AZ - NISSAN CABSTAR 35.10

Ente	Rev.	Descrizione	Data	Dis.	Contr.	Ap.AQ
MRK	0	EMISSIONE	22-03-04	W.B.		
INGOMBRO - SCHEDA 54/1 - Rev. 0 - 15/12/00						

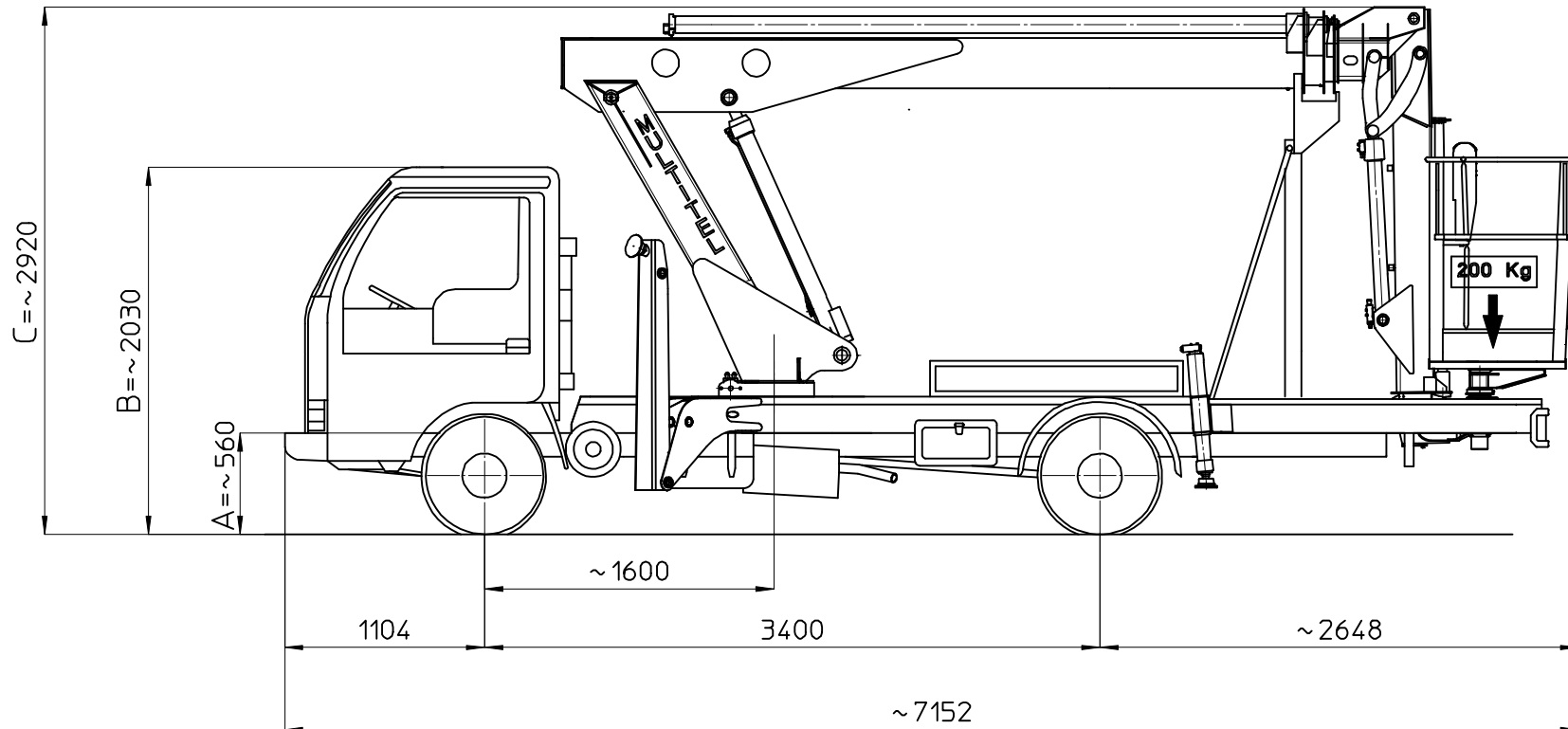

D35444

Le quote A-B sono relative alle dimensioni dell'autocarro, quindi devono essere verificate sullo stesso.  
La quota C (altezza totale) e' subordinata alle quote A-B e non comprende eventuali parti flessibili.

Les cotes A-B sont relatives aux dimensions du porteur, donc elles doivent être vérifiées sur le porteur même.  
La cote C (hauteur totale) est subordonnée aux cotes A-B est indiquée hors flexibles.

The dimensions A-B are related to the truck sizes, therefore they must be verified.  
The dimension C (total height) is subject to A-B and does not include hoses.

Die Abmessungen A-B betreffen die Fahrzeugmasse, daher sollen sie geprüft werden.  
Die Abmessung C (Gesamthöhe) hängt von A-B Abmessungen ab, die schläuche sind ausgeschlossen .

	TYPE DE STABILISATION	CHARGE NACELLE (kg)	
		200 kg	
COURBES DE TRAVAIL	GABARIT	D34657	
	1/2 POUTRE		
	EXT. TOTALE		
	SOUS PONT		
CHARGE UTILE DESS. STABILISATION			
CHASSIS CABINE	1 <sup>o</sup> ESSIEU	2 <sup>o</sup> ESSIEU	
POIDS A VIDE	1130 kg.	500 kg.	
CHARGE MAXI	1750 kg.	2200 kg.	
P.T.A.C.		3500 kg.	
NOTES:			