

## J 325.200 ALU

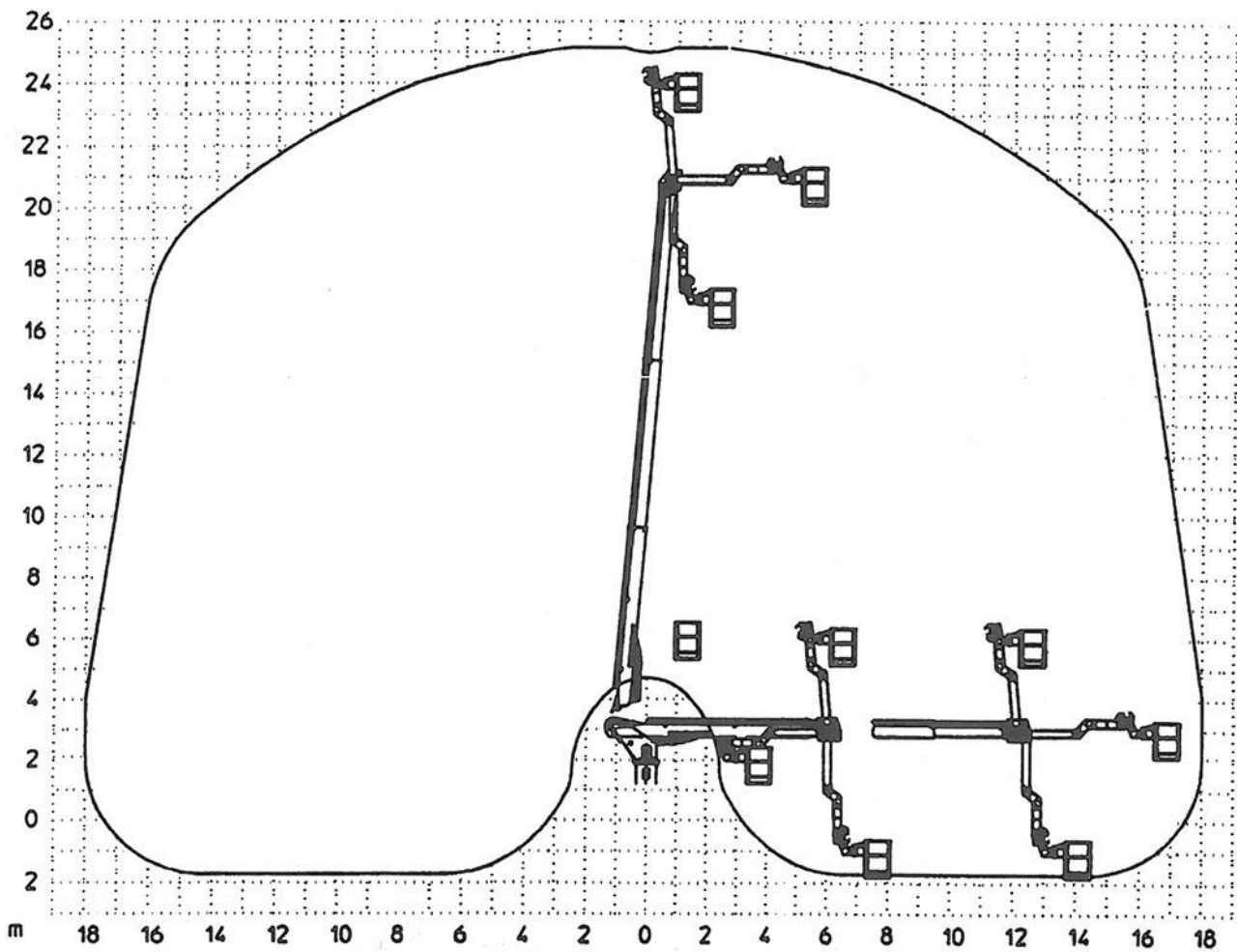
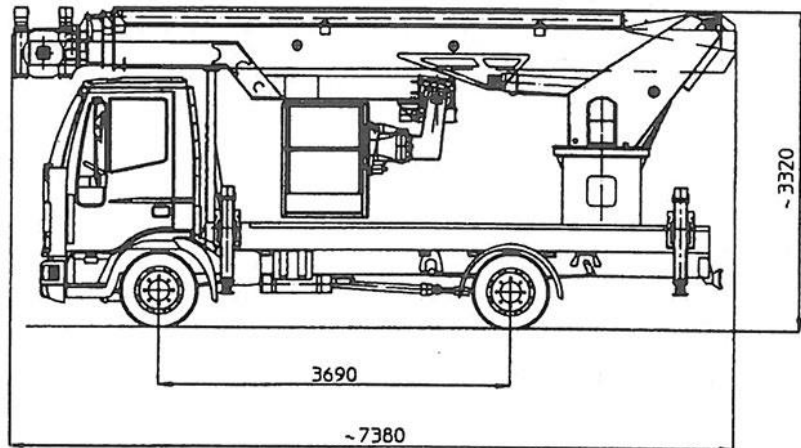

**CARATTERISTICHE TECNICHE****J 325.200 ALU versioni: DS  
EF**

<b>BRACCIO</b>	in lega d'alluminio con due sfili telescopici ad uscita simultanea + elemento terminale snodato e orientabile di 300° circa rispetto al braccio base
<b>ALTEZZA MASSIMA DI LAVORO</b>	25,00 m
<b>SBRACCIO MASSIMO DI LAVORO</b>	Variabile in funzione del PTT del veicolo portante. Es. versione DS m 12,00 su veicolo con PTT 9,5 T versione DS m 16,00 su veicolo con PTT 15 T versione DS m 18,00 su veicolo con PTT 17 T versione EF m 15,80 su veicolo con PTT 8 T versione EF m 18,00 su veicolo con PTT 11,5 T
<b>ROTAZIONE TORRETTA</b>	360° continui
<b>CESTELLO</b>	In profilato d'alluminio (a richiesta in vetroresina)
<b>DIMENSIONI STANDARD</b>	180 x 80 x 110 cm (cestello in alluminio) 120 x 70 x 110 cm (cestello in vetroresina)
<b>PORTATA</b>	200 Kg (2 persone + attrezzi)
<b>COMANDI</b>	Elettroidraulici proporzionali (DANFOSS) dal cestello e dalla torretta
<b>ALIMENTAZIONE PRINCIPALE</b>	Gruppo pompe/presa di forza applicato al cambio del veicolo
<b>ALIMENTAZIONE D'EMERGENZA</b>	Pompa a mano
<b>LIMITATORE DI SBRACCIO</b>	A doppia sicurezza con preavviso acustico
<b>STABILIZZAZIONE</b>	Versione DS: stabilizzatori a discesa diretta entro la sagoma del veicolo Versione EF: stabilizzatori a estensione laterale idraulica (scartamento massimo stabilizzatori 3900 mm)
<b>TIPO D'INSTALLAZIONE</b>	Posteriore
<b>CARATTERISTICHE VEICOLO</b>	
PTT MINIMO	Versione DS: 9,5 T Versione EF: 8 T
PASSO MINIMO	3690 mm

**DOTAZIONE STANDARD**

La MULTITEL J 325.200 ALU in esecuzione standard viene fornita installata sull'autoveicolo e completa di:

- comandi stabilizzatori indipendenti sia nella discesa che nella salita
- comando avviamento/arresto del motore dell'autoveicolo dal cestello
- cestello in alluminio, dimensioni 180x80x110 cm
- dispositivi di sicurezza e di consenso
- rotazione idraulica del cestello lungo il proprio asse verticale (90° + 90°)
- pianale in acciaio
- parafanghi posteriori
- collaudo IGMCTC

**OPTIONALS\***

- cestello in vetroresina dim. 120x70x110 cm
- lampeggiatore rotante sulla cabina
- spondine in alluminio per pianale; tipo fisso, altezza 200 mm
- blocco automatico rotazione a 180° per operare con estensione laterale parziale degli stabilizzatori; scartamento 3100 mm



\*Per ulteriori optional consultare l'elenco completo "Supplementi ed accessori"

Le caratteristiche tecniche riportate sono indicative e potranno essere variate dalla OP PAGLIERO Spa senza alcun obbligo di preavviso

10/97 EDIZIONE PROVVISORIA

**J 325.200 ALU**